

## APPAREIL A RECTIFIER LES POINCONS

SAV 434.99PG50

Pour la rectification de poinçons avec grande précision sans alignement

### Exécution :

En acier à outils trempé et rectifié avec grande précision

### Caractéristiques:

Avec rouleau manuel

Grande rigidité de l'appareil

Concentricité: 0,005 mm

∅ admissible	en mm	1,5 - 25
Longueur de pièces	en mm	20 - 120
Poids	en kg	5,6

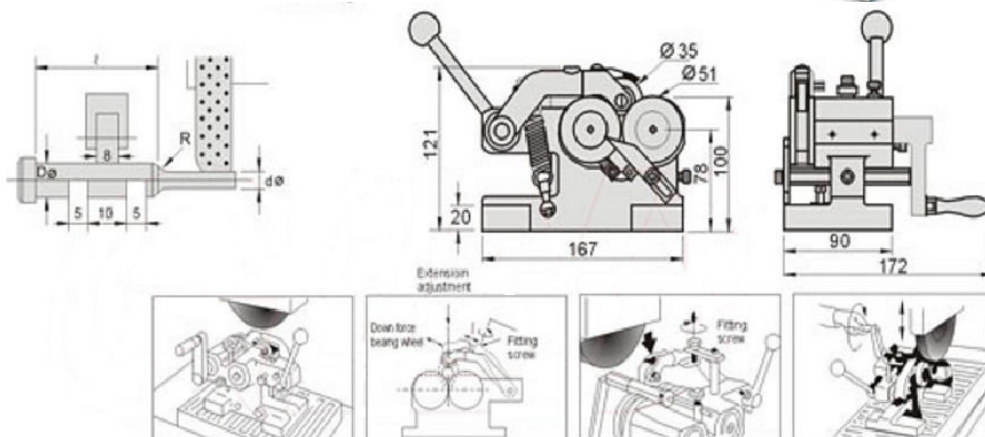

### Exemple de commande:

Appareil à rectifier les poinçons  
Désignation

SAV 434.99PG50  
SAV N°

## APPAREIL A RECTIFIER LES POINCONS

SAV 434.99MPG50

Pour la rectification de poinçons avec grande précision sans alignement

### Exécution :

En acier à outils trempé et rectifié avec grande précision

### Caractéristiques:

Avec rouleau motorisé

Grande rigidité de l'appareil

Concentricité: 0,005 mm

∅ admissible	en mm	1,5 - 25
Longueur de pièces	en mm	20 - 120
Tension	en Vac	230
Vitesse de rotation	en t/min	108
Poids	en kg	10,2

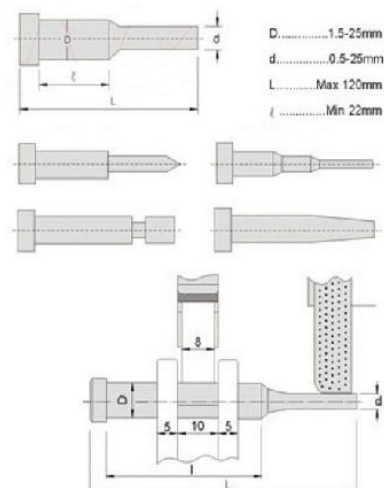
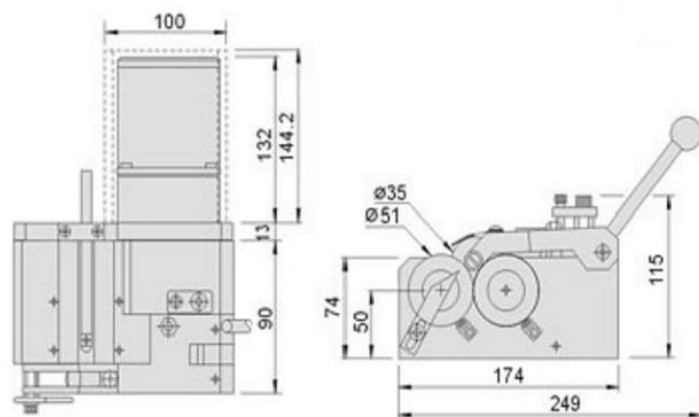

### Exemple de commande:

Appareil à rectifier les poinçons  
Désignation

SAV 434.99MPG50  
SAV N°