

## GRILLES MAGNETIQUES GMP

SAV 100.12GMP

Version en acier inoxydable pour transport PNEUMATIQUE

### Utilisation :

Les grilles magnétiques sont largement utilisées dans la déferrisation de produits fins et granulaires et garantissent d'excellents résultats avec une grande facilité d'installation. Généralement, elles sont montées dans des Conduites. Sans alimentation et rapides à monter, ce sont les appareils les plus adaptés.

### Caractéristiques de fabrication :

- réalisé complètement en acier inox
- barreaux magnétiques  $\varnothing 25$  ou  $\varnothing 32$ mm
- avec aimants ferrites ou néodymes

### Options :

- Exigences conformité normes ATEX
- Exécutions spéciales

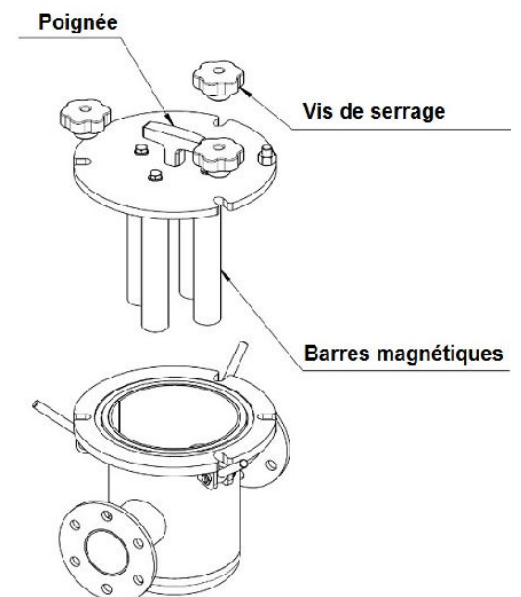
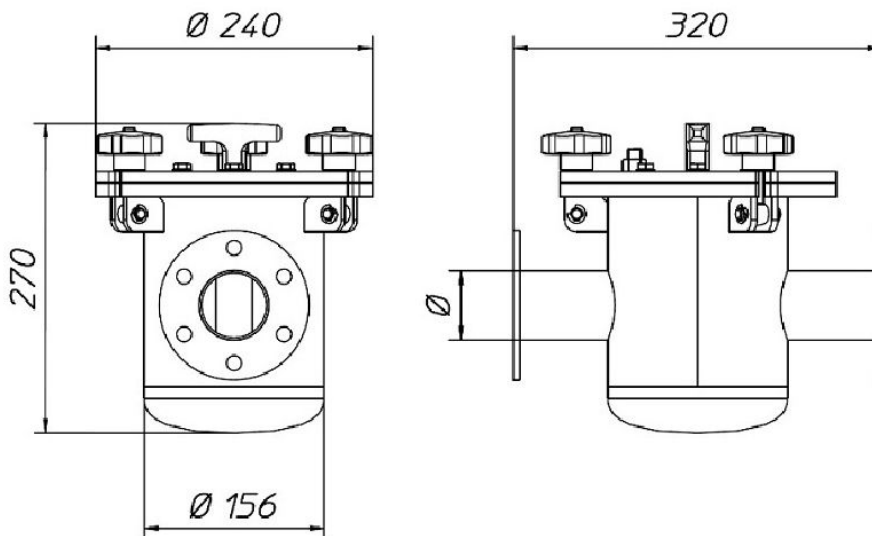

Type	Nombre Barreaux	Induction en G		Pression max. bar
		ND Ø25	ND Ø32	
16H9-4.25	4	9000	-	20
16H11-4.25	4	11000	-	20
16H10-4.32	4	-	10000	20
16H12-4.32	4	-	12000	20

Toutes dimensions et exécution sur demande

### Exemple de commande:

Grille magnétique  
Désignation

SAV 100.12GMP - 16H9-4.25  
SAV N° - type